

Kanter og montagesystemer
Gyptone lofter
3.2.3 Kant E15/A

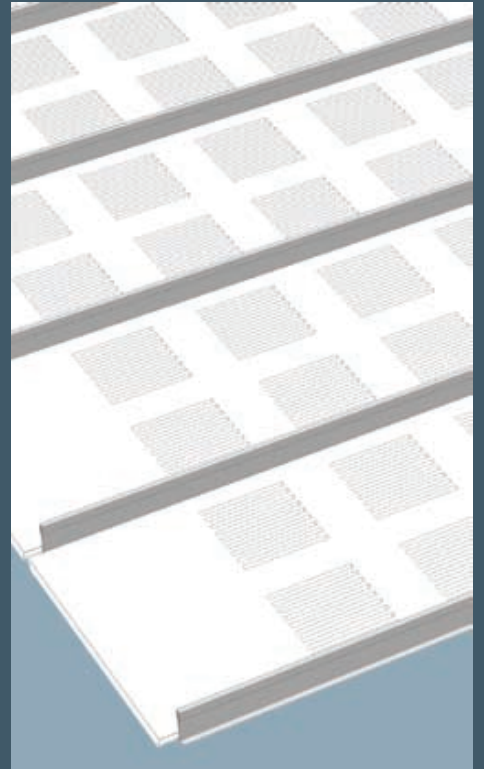

Kant E15/A

Synligt skinnesystem, Nedhængt – demonterbart

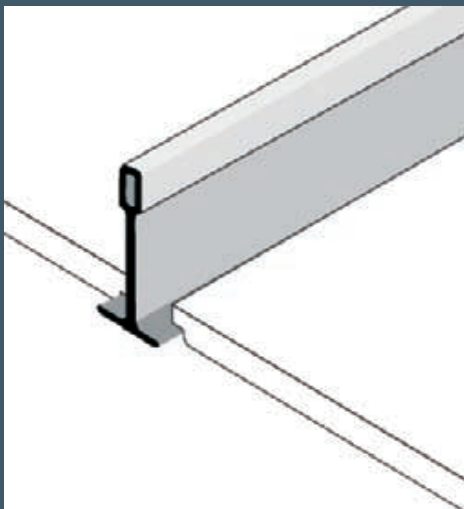
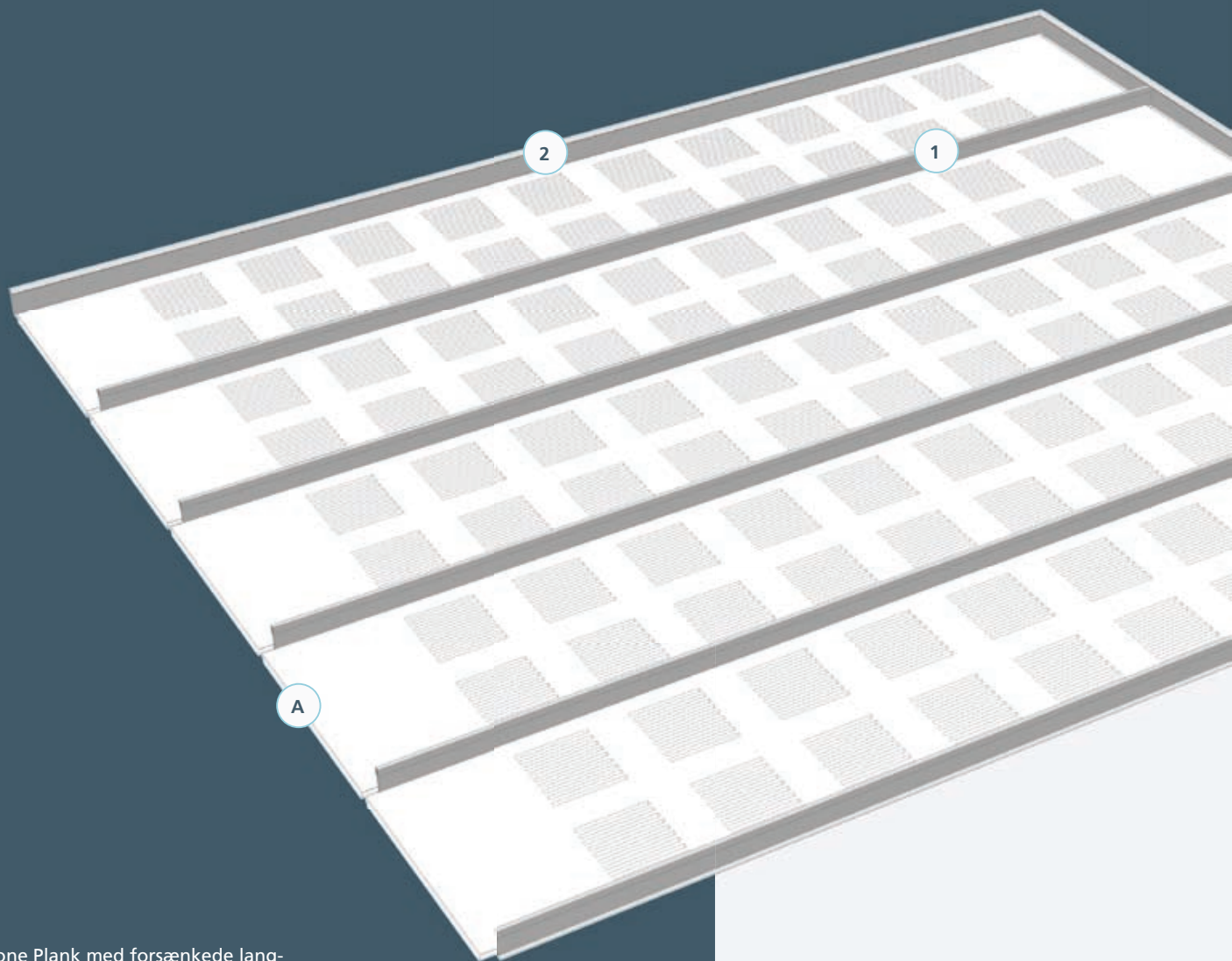

Gyptone Plank med forsænkede langkanter, kant E15, monteres i synligt, forstærket T-15 skinnesystem, som består af galvaniserede stålprofiler med lakerede undersider.

Bæreprøfiler drejes på plads i de kraftige skyggekanter og skinnesystemet er selv bærende op til 2430 mm.

Gyptone Plank med rette kortkanter, kant A, er færdigmalede og demonterbare.

Belastning

Gyptone Plank må ikke belastes. Armaturer og lignende skal nedstroppes separat eller forbindes til anden konstruktion.

Lægges mineraluld på bagsiden, mindskes den selv bærende længde til max. 2100 mm. Ved større længder skal justerbare stropper benyttes.

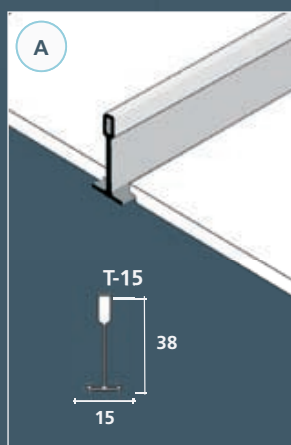

1

Bæreprøfil
L: 1830 mm
2130 mm
2430 mm



2

Skyggekanter-profil
L: 3000 mm

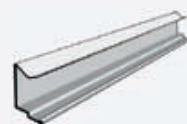

Farver

Plader med kant E15/A leveres som standard færdigmaledede i farve hvid NCS-0500. Synlige dele af skinneresystemet er som standard lakerede i hvid farve.

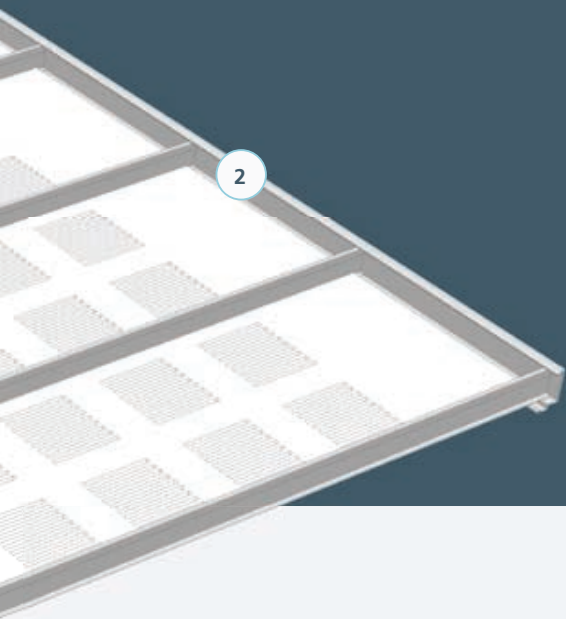

Produkt og skinneresystem

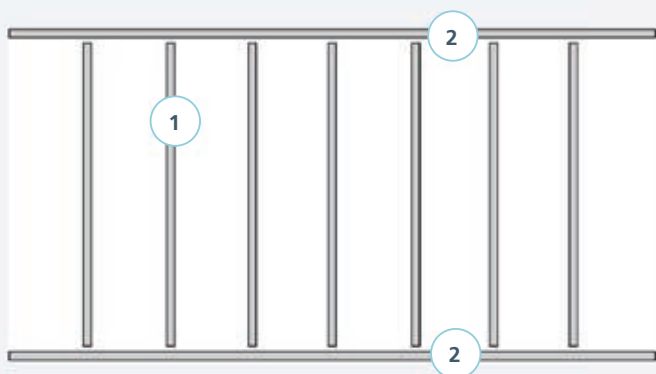

Plader 300 x 1800/2100/2400 mm (modulmål).

Vejledende materialeforbrug

Vejledende materialeforbrug pr. m² for T-15 ophæng og tilbehør.

Artikel	Betegnelse	cc	300 x 1800 mm (modulmål)	300 x 2100 mm (modulmål)	300 x 2400 mm (modulmål)
1	Bæreprofil 4108010 4108015 4108020	300	3,4	3,4	3,4
2	Skyggekant-profil 4133900	-	efter opmåling	efter opmåling	efter opmåling

Yderligere oplysninger findes på www.gyptone.dk – montage/kanter hvor også PDF fil kan printes

www.gyptone.dk

Gyptone.dk er ikke kun en hjemmeside, her finder du alle Gyptone produkter "live" – se www.gyptone.dk – vælg 3D produktgalleri og du kommer til et 3D univers, hvor alle vores produkter kan vendes og drejes, samles med de forskellige systemer og vises præcis som det resultat du gerne vil have med dit projekt.



BPB Gyproc A/S
Hareskovvej 12
4400 Kalundborg
Tlf.: 59 57 03 30
Fax: 59 57 03 01
e-mail: info@gyproc.com
www.gyptone.dk

Januar 2007

